

050-5911-5921

8毫米单转子门锁 通达X系列全球

一体化创新

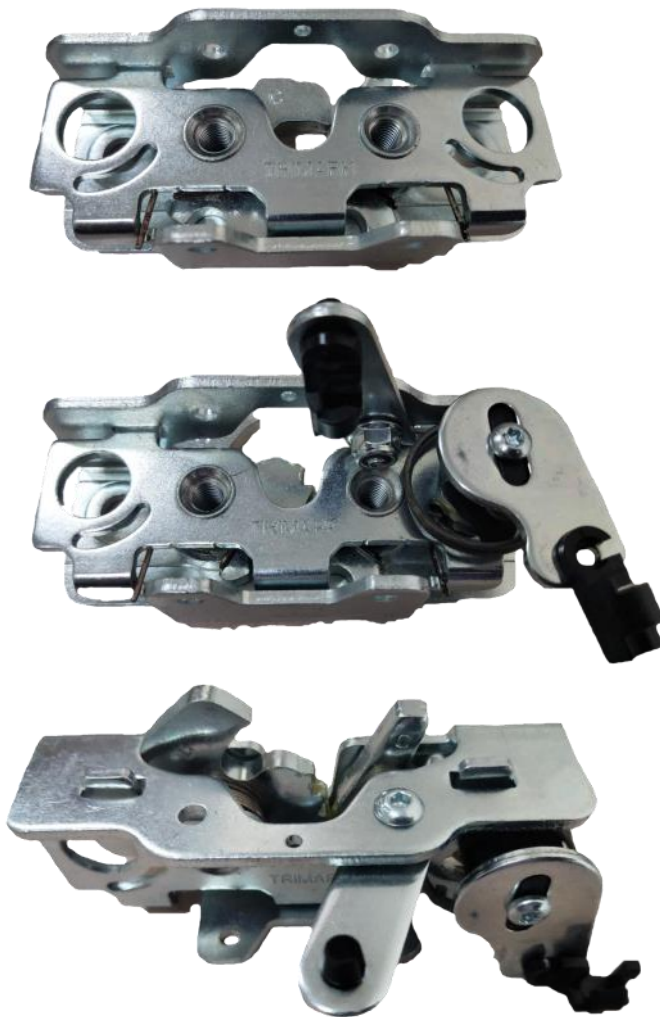

特利马克公司通达X系列产品的最新产品是这款多功能8毫米单转子门锁。强大的模块化设计，可应用于更多位置触动产品，设计紧凑，应用灵活，产品性价比很高。

**设计应用:**

- 非公路车辆的人员进出门、车厢门和车门窗保持固定器
- 内门厚度为45-57毫米（1.77-2.25“）。根据触动器类型和位置，总高度可调节到更大。更专业信息请联系特利马克
- 中型到重型门23-81公斤（50-175 磅），最大门密封压力为36 公斤（80 磅）



[www.trimarkcorp.com](http://www.trimarkcorp.com)

**TriMark Corporation**  
500 Bailey Avenue  
P.O. Box 350  
New Hampton, Iowa 50659  
United States  
Tel: 641-394-3188  
Fax: 641-394-2392  
1-800-447-0343  
[www.trimarkcorp.com](http://www.trimarkcorp.com)

**TriMark Europe**  
Cedar Court  
Walker Road  
Bardon Hill  
Coalville LE67 1TU  
United Kingdom  
Tel: +44(0)1530 512460  
Fax: +44(0)1530 512461  
[www.trimarkeu.com](http://www.trimarkeu.com)

**TriMark (Xuzhou)**  
Building A5 Jingwu Road  
Xuzhou Economic  
Development Zone  
Xuzhou, Jiangsu  
221004 PR China  
Tel: +86 516 8773 0018  
Fax: +86 516 8773 0058  
[www.trimarkcn.com](http://www.trimarkcn.com)

# 8毫米单转子门锁 通达X系列 全球一体化创新

### 特性/优点:

- 模块化结构预先配置了多个触动点，允许在上盖板顶部或底部触动，使用多个释放杆是适用配置最多的一款可旋转门锁。
- 外形紧凑，可最大限度地利用车门空间，并在不影响强度和稳定性的情况下将门内不可视范围最小化。
- 转子垂直方向预留碰撞间隙，在一定范围内允许门下垂，移位，安装简单
- 可用于人员进出门的双档转子锁（050-5921）或开启保持隔间门的单档转子锁（050-5911）
- 直径8毫米的汽车式撞环，最大限度地减少了衣服被卡住的危险

### 现有功能:

- 左右手型通用（图示为右手型）
- 本产品允许从外部按钮或拉手及内部开启直接接触动，产品安装便捷，性价比高，外形应用紧凑
- 锁板允许借用TriMark现有的使用广泛的触动器，降低对工艺和工具的要求
- 多个触动回位弹簧可选
- 同轴触动装置，可用于需要为触动器提供额外触动杆的应用位置
- 创新的管状释放，使用安装更简单

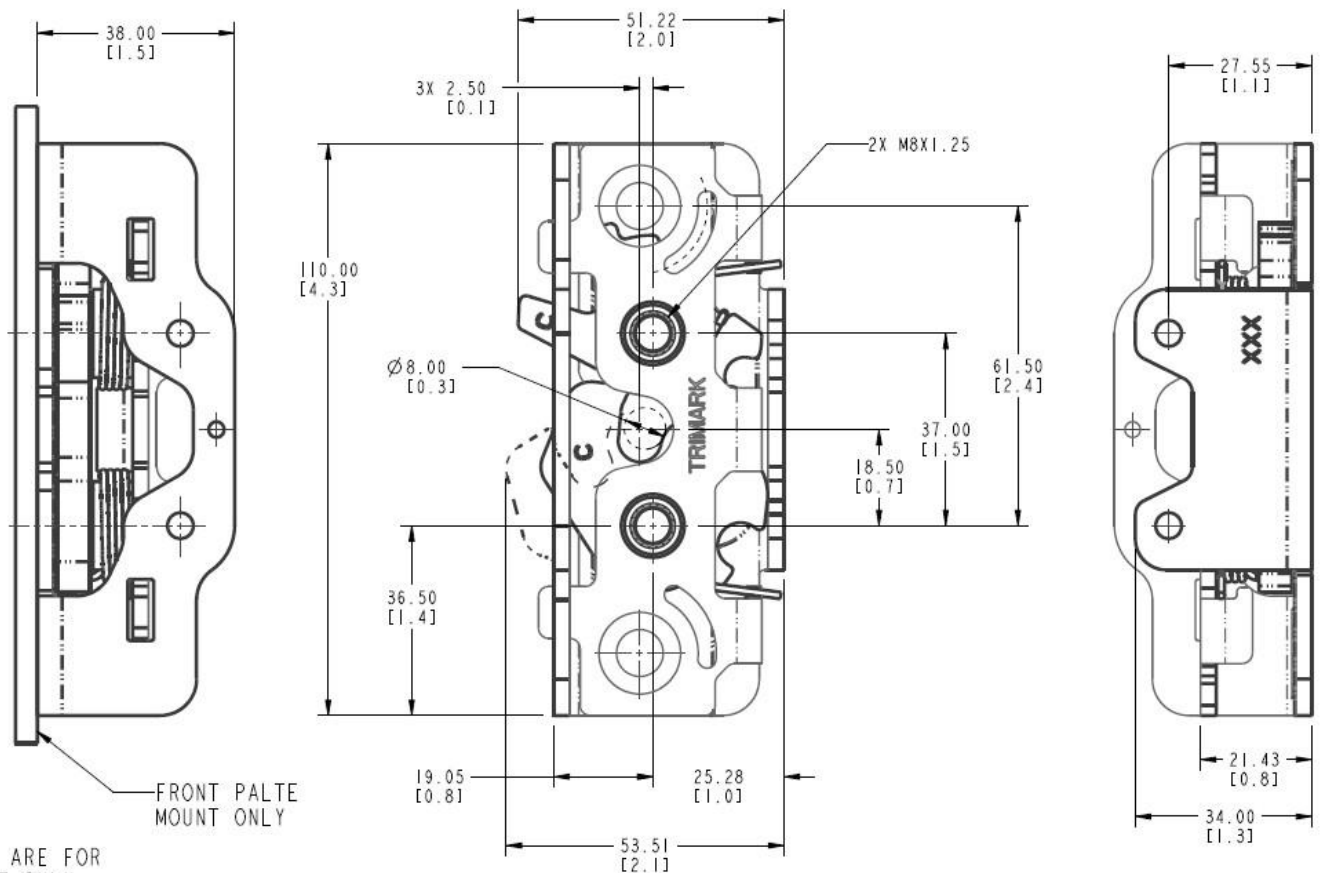

ALL DIMENSION ARE FOR REFERENCE USE ONLY.

**Base Latch Shown without Actuators**

**材料:**

- 前后盖板: 高强度钢
- 转子和擒纵板: 热处理钢
- 弹簧: 不锈钢

**表面处理:**

- 镀锌、光亮铬酸盐处理钢质组件

**安装:**

- 安装简便, 可使用 (2) 个 M8 x 1.25 8.8 级或更优紧固件进行安装
- 拧紧至制造商推荐的扭矩, 但不得超过 26.0 牛米 (230 英寸-磅)

**配套使用:**

- 特利马克 070-1000 8毫米撞环或者 070-5050 可调节撞环

**070-1000 8毫米撞环**



**070-5050 8毫米撞环**

单个零件尺寸仅供参考. 有关完整的零件尺寸、标准和安装程序, 请参阅子件图纸. 咨询提供技术支持和产品应用.

更多信息请访问:  
[www.trimarkcn.com](http://www.trimarkcn.com)

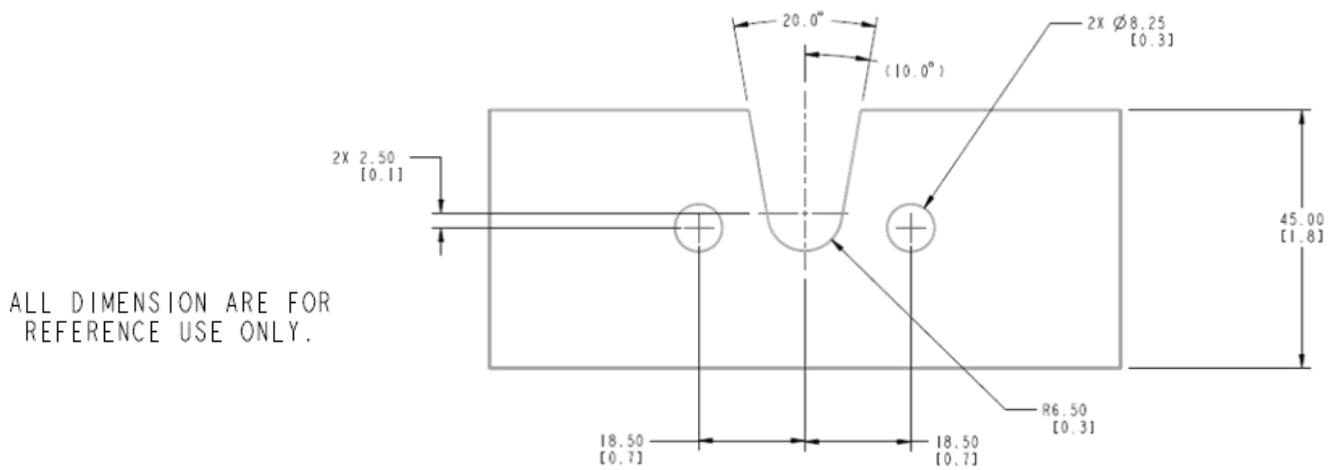

**CUT OUT**

**Mounting Details**

## AccessX Series

Global Access Innovations

The **AccessX Series** provides a variety of door hardware system solutions with good quality, consistent performance and comparable functionality at a very cost-effective price. TriMark being the market leader feels that offering the **AccessX Series** value line of compatible products with fewer performance features and options will fit a broader array of customer requirements for door systems and products. Special benefits for the **AccessX:**

- **Accessorize** your vehicle with TriMark's system matched AccessX Series complete door systems
- **Access Control**—includes the ability to provide a One Key—One Vehicle with TriMark's KeyOne™ Plus locking solution visit our website or contact us.
- **Accessory**—TriMark's worldwide warranty provides peace of mind regarding product quality
- **Accessible**—TriMark's **AccessX Series** line is available now at our manufacturing location in Xuzhou located in Jiangsu Province. For more information please visit our website or contact us.

该通达X系列将为您提供具有优秀品质，稳定性能，可比较功能，合理价位的各种门禁五金系统的解决方案。作为市场的领导者特利马克认为，具有兼容特性，较少性能特点及选择性的通达X系列产品将会满足更广范围内的客户对门禁系统及相关产品的需要。

- 为您的机车提供特利马克系统配套的通达X系列整套的门禁系统
- 门禁控制—使用特利马克的KeyOne Plus™锁定方案，包括支持整车——一把钥匙的能力。更多信息请访问我们的网站或联系我们。
- 配套—特利马克全球联保服务让您在产品使用过程中免去后顾之忧
- 便捷—特利马克的通达X系列在江苏省徐州市特利马克中国公司批量生产。更多信息请访问我们的网站或联系我们。